

ALIRAC

ΣΕΙΡΑ ΜΗΧΑΝΙΣΜΩΝ ΑΡΘΡΩΤΟΥ ΒΡΑΧΙΟΝΑ CONDOR 220



COMUNELLO
AUTOMATION



ΑΥΤΟΜΑΤΙΣΜΟΙ ΘΥΡΩΝ

ΑΝΟΙΓΟΜΕΝΕΣ ΑΥΛΟΠΟΡΤΕΣ

► CONDOR 220 / 350

Ηλεκτρομειωτήρες με αρθρωτό βραχίονα για ανοιγόμενες αυλόπορτες.



COMUNELLO
AUTOMATION

Από την ανθεκτική στην κρούση θήκη μέχρι τον βραχίονα από χυτοπρεσαριστό κράμα, η σειρά των αρθρωτών βραχιόνων κίνησης Condor εξασφαλίζει εξαιρετική αντοχή και αξιοπιστία. Κατασκευασμένο για να παρέχει απόλυτη ασφάλεια σε περίπτωση έκτακτης ανάγκης

καθώς και μέγιστη ισχύ εξόδου σε αυξημένη ροπή. Η ιδανική λύση σε περίπτωση που οι κολωνες της πορτας είναι μεγαλων διαστασεων. Η νέα μονάδα ελέγχου ανταποκρίνεται στα υψηλότερα πρότυπα και παρέχοντας μια πληθώρα επιλογών λειτουργίας.

Ανθεκτικό σκληρό πλαστικό περίβλημα και βάση από χυτό αλουμίνιο με εύκολα προσβάσιμη ενσωματωμένη μονάδα ελέγχου



Ενσωματωμένος πίνακας COMUNELLO και δέκτης.



Χειροκίνητο σύστημα ξεκλειδώματος με κλειδί και ενσωματωμένη λαβή αλουμινίου.



Ανθεκτικός βραχίονας από χυτοπρεσαριστό κράμα.



Στιβαρός μηχανισμός μετάδοσης κίνησης για max απόδοση και αξιοπιστία.



Κάθε προϊόν δοκιμάζεται ξεχωριστά στο τέλος της γραμμής συναρμολόγησης

Αποκλειστικός αντιπρόσωπος COMUNELLO

ΓΕΝΙΚΕΣ ΠΛΗΡΟΦΟΡΙΕΣ

► Εκδόσεις

24VDC και 230VAC με γαλβανισμένο αρθρωτό βραχίονα.

► Αντοχή

Συμπαγές, ανθεκτικό σε κρούση πλαίσιο αλουμινίου. Βραχίονας χυτοπρεσσαριστού κράματος.

► Ασφάλεια και αξιοπιστία

Χειροκίνητη αποσύμπλεξη έκτακτης ανάγκης με μοχλό αλουμινίου. Προστατευμένες, εύκολα προσβάσιμες ηλεκτρικές συνδέσεις.

► Ιδανική λύση για αυλόπορτες με κολώνες στήριξης μεγάλων διαστάσεων.







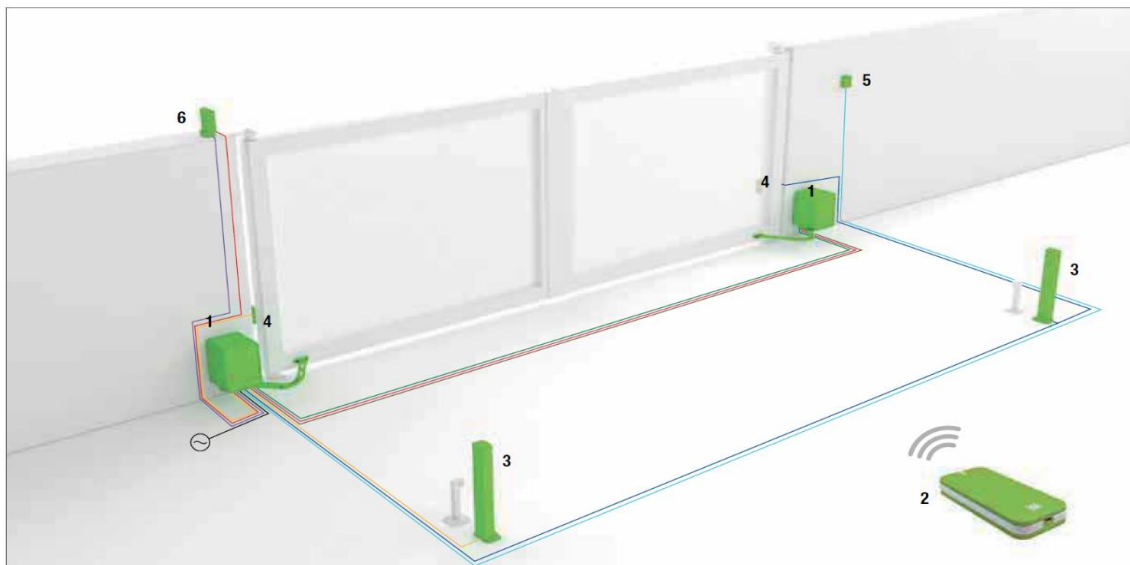

► Εύκολη εγκατάσταση







Εύκολο στην εγκατάσταση και απλά στην συντήρηση.

ΣΥΝΔΕΣΜΟΛΟΓΙΑ



1. CONDOR
2. T/X
3. ΚΟΛΩΝΑΚΙΑ
4. ΦΩΤΟΚΥΤΤΑΡΑ
5. ΦΩΣ ΦΛΑΣ
6. ΜΠΟΥΤΟΝ

24VDC	Περιγραφή	Μήκος έως 20m	Μήκος 20m έως 50m
	Παροχή	2x1.5mm ²	2x2.5mm ²
	Παροχή λειτουργίας	2x2.5mm ²	2x4.0mm ²
	Φως Φλας	2x0.5mm ²	2x1.0mm ²
	Φωτοκύτταρο RX	2x0.5mm ²	2x1.0mm ²
	Φωτοκύτταρο TX	4x0.5mm ²	4x1.0mm ²
	Διακόπτης	3x0.5mm ²	3x1.0mm ²
	Τερματικός διακόπτης	3x0.5mm ²	3x1.0mm ²
	Κεραία	RG58	RG58

230VAC	Περιγραφή	Μήκος έως 20m	Μήκος 20m έως 50m
	Παροχή	3Gx1.5mm ²	3Gx2.5mm ²
	Παροχή λειτουργίας	4Gx1.5mm ²	4Gx2.5mm ²
	Φως Φλας	2x0.5mm ²	2x1.0mm ²
	Φωτοκύτταρο RX	2x0.5mm ²	2x1.0mm ²
	Φωτοκύτταρο TX	4x0.5mm ²	4x1.0mm ²
	Διακόπτης	3x0.5mm ²	3x1.0mm ²
	Τερματικός διακόπτης	3x0.5mm ²	3x1.0mm ²
	Κεραία	RG58	RG58



ΑΥΤΟΜΑΤΙΣΜΟΙ ΘΥΡΩΝ

ΑΝΟΙΓΟΜΕΝΕΣ ΑΥΛΟΠΟΡΤΕΣ

► CONDOR 220

Ηλεκτρομειωτήρες με αρθρωτό βραχίονα για ανοιγόμενες αυλόπορτες.



COMUNELLO
AUTOMATION

24V_{DC}

230V_{AC}

KIT

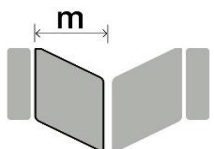

Για μήκος φύλλου έως 2,20m
μέγιστο βάρος 150Kg.

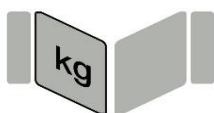

Για φύλλα έως 250Kg μέγιστο
μήκος φύλλου 1,00m.



ΛΕΙΤΟΥΡΓΙΚΑ ΟΡΙΑ

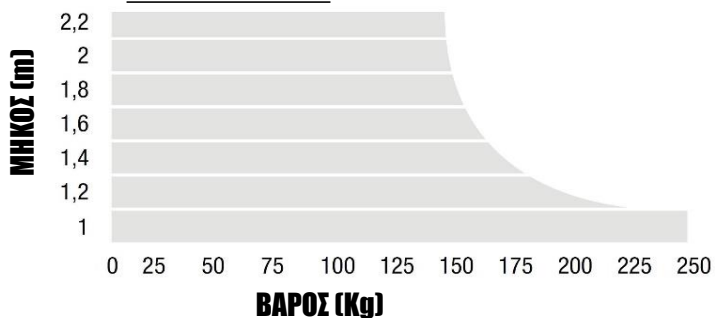

ΠΕΡΙΓΡΑΦΗ	CONDOR 220 24V	CONDOR 220 230V
Τάση λειτουργίας	24VDC	230VAC
Ισχύς κατανάλωσης	110W	280W
Μέγιστη ένταση	5A	1,2A
Ροπή	150Nm	250Nm
Κύκλος λειτουργίας	Έντονη χρήση	30%
Επίπεδο προστασίας	IP24D	IP24D
Κλάση μόνωσης	II	1 (earthing)
Θερμοκρασία λειτουργίας	-20oC/+50oC'	-20oC/+50oC'
Τερματικά	Μηχανικά	Μηχανικά
Ταχ. χωρίς φορτίο	0.10rad/sec	0.10rad/sec
Βάρος	10Kg	10Kg

Αποκλειστικός αντιπρόσωπος COMUNELLO

ΔΙΑΣΤΑΣΕΙΣ - ΤΡΟΠΟΙ ΕΓΚΑΤΑΣΤΑΣΗΣ

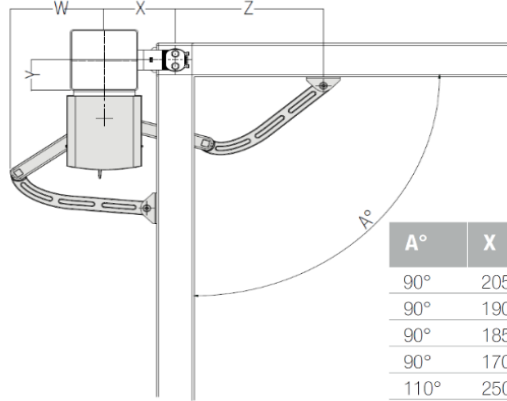
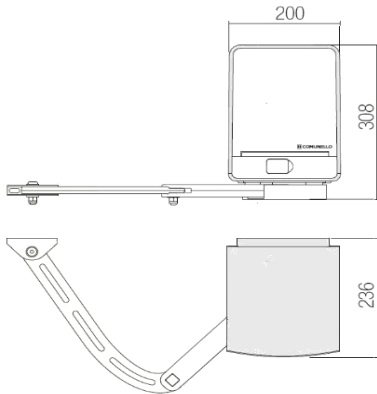

A°	X	Y	Z	W
90°	205	0	415	209
90°	190	50	415	135
90°	185	100	395	159,5
90°	170	150	372	278
110°	250	0	365	287

ΕΞΟΠΛΙΣΜΟΣ KIT (FULL VERSION)



KEEP2RC



DART



SWIFT



ACCESSORIES INCLUDED



ΠΡΟΤΕΙΝΟΜΕΝΟΣ ΕΞΟΠΛΙΣΜΟΣ

ΠΙΝΑΚΕΣ
ΑΥΤΟΜΑΤΙΣΜΟΥ

CU 24V 1M



COMUNELLO
AUTOMATION

CU 230V 1M



COMUNELLO
AUTOMATION

CU 24V HP



COMUNELLO
AUTOMATION

CU 230V HP



COMUNELLO
AUTOMATION

ΕΞΟΠΛΙΣΜΟΣ
ΕΛΕΓΧΟΥ

TACT



COMUNELLO
AUTOMATION

TACT NEW



COMUNELLO
AUTOMATION

INDEX



COMUNELLO
AUTOMATION

INDEX NEW



COMUNELLO
AUTOMATION

ΕΞΟΠΛΙΣΜΟΣ
ΑΣΦΑΛΕΙΑΣ

DART NEW



COMUNELLO
AUTOMATION

DART BATTERY NEW



COMUNELLO
AUTOMATION

DART BATTERY



COMUNELLO
AUTOMATION

SWIFT NEW



COMUNELLO
AUTOMATION

ALIRAC



ALIRAC A.B.E.E.

Λ. ΑΘΗΝΩΝ 337 – ΑΙΓΑΛΕΩ / ΒΙ.Π.Ε. ΠΑΤΡΩΝ Ο.Τ. 26

ΤΗΛ : 210-5316651

URL : www.ALIRAC.gr

