

Art. 20C



UNI/EN ISO9001 - UNI/EN ISO14001

© 2009 - Fratelli Comunello Spa - All right reserved
Via Cassola, 64 - 36027 Rosà (VI) - Italy

10/11 Rev.02

ITA

IMPIEGO: Carrelli per carichi appesi.
TIPO: Carrello a quattro ruote con cuscinetto e cerniera a un'ala.
SISTEMA FISSAGGIO CARICO: A saldare.
MATERIALE: Acciaio zincato elettroliticamente.
RICICLO: Smaltire come materiale ferroso secondo le leggi vigenti nel paese di installazione.
PARTI SOGGETTE AD USURA: Ruote, cuscinetto.
AVVERTENZE: Il costruttore si riserva di modificare senza preavviso le caratteristiche del prodotto secondo le proprie esigenze. Il costruttore non risponde di modifiche anche parziali del prodotto e le prestazioni dichiarate sono valide solo se si seguono le modalità di installazione eseguite da personale qualificato.

CARATTERISTICHE TECNICHE		
	20C MEDIO	20C GRANDE
PESO PEZZO	0,78 Kg	1,47 Kg
PORTATA	280 Kgf	300 Kgf
MONOROTAIA ABBINATA	24 MEDIO	24 GRANDE
CADENZA MANUTENZIONI		
BASSO IMPIEGO < 25 MANOVRE/GIORNO 1 ANNO*	MEDIO IMPIEGO < 50 MANOVRE/GIORNO 1 ANNO*	ALTO IMPIEGO > 50 MANOVRE/GIORNO 6 MESI*
Verificare l'usura delle ruote. Verificare il fissaggio del carico.		
*Lo schema riportato è relativo ad un ambiente di lavoro normale (non ambiente marino o particolarmente aggressivo).		

EN

USE: Carriage for suspended loads.
TYPE: 4-wheel carriage with bearing and single-leaf hinge.
LOAD FIXING SYSTEM: For welding.
MATERIAL: Electro galvanized steel.
RECYCLING: Disposal as ferrous material in accordance with the current laws in the country of installation.
PARTS SUBJECT TO WEAR: Wheels, bearing.
IMPORTANT: The manufacturer reserves the right to modify the characteristics of the product as required without notice. The manufacturer declines any liability for even partial modifications to the product, and the declared performance values are valid only if the installation procedures are carried out by qualified personnel.

TECHNICAL CHARACTERISTICS		
	20C MEDIUM	20C LARGE
WEIGHT OF PART	0,78 Kg	1,47 Kg
LOAD-BEARING CAPACITY	280 Kgf	300 Kgf
COMBINED MONORAIL	24 MEDIUM	24 LARGE
MAINTENANCE FREQUENCY		
LOW USE < 25 OPERATIONS/DAY 1 YEAR*	MEDIO USO < 50 OPERATIONS/DAY 1 YEAR*	HIGH USE > 50 OPERATIONS/DAY 6 MONTHS*
Check wheel wear. Check fixing of load.		
*The scheme refers to a normal workplace (not marine or particularly aggressive environments).		

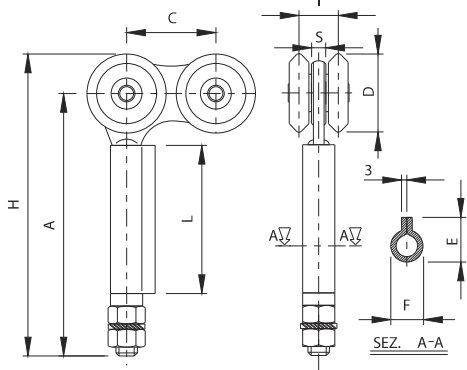

Art.	mm	Code	A	C	D	E	F	H	I	L	M	S	Kg	Kg		
20C mid	044	10104610 001	147	50	044	25	017,6	169	22	83	M12	7,5	4	280	16	12,40
20C big	054	10104615 001	199,5	60	054	27	019,6	226,5	30	98	M12	10	4	300	16	23,50

FRA

UTILISATION: Chariots pour chargements suspendus.
TYPE: Chariot à quatre galets avec roulement et paumelle à une aile.
SYSTEME DE FIXAGE CHARGEMENT: A souder.
MATIERE: Acier zingué électrolytiquement.
RECYCLAGE: Eliminer comme matériel ferreux selon les lois en vigueur dans le pays d'installation.
PARTIES SUJETTES A USURE: Galets, roulement.
AVERTISSEMENT: Le constructeur se réserve le droit de modifier sans préavis les caractéristiques du produit selon ses propres exigences. Le constructeur ne répond pas des modifications même partielles du produit et les performances déclarées ne sont valables que si l'on respecte les modalités d'installation effectuées par du personnel qualifié.

CARACTERISTIQUES TECHNIQUES		
	20C MOYEN	20C GRAND
POIDS PIECE	0,78 Kg	1,47 Kg
PORTEE	280 Kgf	300 Kgf
MONORAIL ASSORTI	24 MOYEN	24 GRAND
FREQUENCE ENTRETIENS		
BASSE UTILISATION < 25 MANOEUVRES/JOUR 1 AN*	MOYENNE UTILISATION < 50 MANOEUVRES/JOUR 1 AN*	HAUTE UTILISATION > 50 MANOEUVRES/JOUR 6 MOIS*
Verifier l'usage des galets. Verifier le fixation du chargement.		
*Le schéma se rapporte à un milieu de travail normal (pas un milieu marin ni particulièrement agressif).		

ESP

USO: Carros para cargas colgantes.
TIPO: Carro de cuatro ruedas con cojinetes y gozne de un ala
SISTEMA FIJACIÓN CARGA: Soldar
MATERIAL: Acero galvanizado por electrolisis
RECICLAJE: Eliminar como material de hierro según las leyes vigentes en el país donde se instala.
PARTES SUJETAS A DESGASTE: ruedas, cojinete
ADVERTENCIAS: El fabricante se reserva el derecho de modificar sin aviso previo las características del producto según sus propias exigencias. El fabricante no responde por modificaciones, inclusive parciales del producto y las prestaciones declaradas son válidas sólo si se siguen las modalidades de instalación realizadas por personal cualificado.

CARACTERÍSTICAS TÉCNICAS		
	20C MEDIANO	20C GRANDE
PESO PIEZA	0,78 Kg	1,47 Kg
CAPACIDAD	280 Kgf	300 Kgf
MONOCARRIL ACOPLADO	24 MEDIANO	24 GRANDE
CADENCIA MANTENIMIENTOS		
BAJO USO < 25 MANOBRAS/DÍA 1 AÑO*	MEDIO USO < 50 MANOBRAS/DÍA 1 AÑO*	ALTO USO > 50 MANOBRAS/DÍA 6 MESES*
Verificar el desgaste de las ruedas. Verificar la fijación de la carga.		
*El presente esquema es relativo a un ambiente normal de trabajo (no ambiente marino o especialmente agresivo).		

DE

GEBRAUCH: Wagen für hängende Lasten.
TYP: Wagen mit vier Rollen mit Kugellager und Scharnier mit einem Flügel.
BEFESTIGUNGSSYSTEM LAST: Zum Anschweißen.
WERKSTOFF: Elektrolytisch verzinkter Stahl.
RECYLING: Entsorgung als Eisenschrott nach Vorgabe der am Installationsort geltenden Gesetzgebung.
VERSCHLEISSTEILE: Rollen, Kugellager.
WICHTIGE HINWEISE: Der Hersteller behält sich das Recht vor, die Produkteigenschaften nach seinem Dafürhalten ohne Vorankündigung zu ändern. Der Hersteller haftet nicht für die am Produkt durchgeführten Änderungen. Die angegebenen Leistungen haben nur dann Gültigkeit, wenn die Installation von qualifiziertem Fachpersonal ausgeführt worden ist.

TECHNISCHE DATEN		
	20C MITTEL	20C GROSS
STÜCKGEWICHT	0,78 kg	1,47 kg
TRAGFÄHIGKEIT	280 kgf	300 kgf
PASSENDE EINSCHNENENBAHN	24 MITTEL	24 GROSS
WARTUNGSPLAN		
GERINGE BELASTUNG < 25 MANÖVER/TAG 1 JAHR*	MITTLERE BELASTUNG < 50 MANÖVER/TAG 1 JAHR*	HOHE BELASTUNG > 50 MANÖVER/TAG 6 MONATE*
Den Verschleiß der Rollen prüfen. Die Befestigung der Last prüfen.		
* Die Angaben beziehen sich auf einen Standort mit normaler Belastung (nicht in der Nähe von Salzwasser oder mit besonders aggressiven Bedingungen).		

RUS

ПРИМЕНЕНИЕ: Тележки для подвешенных грузов.
ТИП: Четырехроликовая тележка с подшипником и однокрыльым шарниром.
СИСТЕМА КРЕПЛЕНИЯ ГРУЗА: Приварить.
МАТЕРИАЛ: Оцинкованная электролитическим способом сталь.
ПЕРЕРАБОТКА: Переработать, как железный материал на основе действующего законодательства страны, где производится монтаж.
ДЕТАЛИ, ПОДВЕРЖЕННЫЕ ИЗНОСУ: Ролики, подшипник.
ПРЕДУПРЕЖДЕНИЯ: Производитель, при возникновении необходимости, сохраняет за собой право изменять характеристики изделия без предварительного уведомления. Производитель не несет ответственность за внесение полных или частичных изменений в конструкцию изделия, действительными считаются только те действия, которые были выполнены квалифицированным персоналом и в соответствии с установленными правилами монтажа.

ТЕХНИЧЕСКИЕ ХАРАКТЕРИСТИКИ		
	20С МЕДИО (СРЕДНЯЯ)	20С ГРАНЕ (БОЛЬШАЯ)
ВЕС 1 ЕДИНИЦЫ	0,78 Кг	1,47 Кг
НАГРУЗКА	280 Кгф	300 Кгф
СОВМЕСТИМАЯ НАПРАВЛЯЮЩАЯ	24 МЕДИО (СРЕДНЯЯ)	24 ГРАНЕ (БОЛЬШАЯ)
ПЕРИОДИЧНОСТЬ ТЕХОБСЛУЖИВАНИЯ		
РЕДКОЕ ИСПОЛЬЗОВАНИЕ < 25 МАНЕВРОВ/ДЕНЬ 1 ГОД*	СРЕДНЕЕ ИСПОЛЬЗОВАНИЕ < 50 МАНЕВРОВ/ДЕНЬ 1 ГОД*	ЧАСТОЕ ИСПОЛЬЗОВАНИЕ > 50 МАНЕВРОВ/ДЕНЬ 6 МЕСЯЦЕВ*
Проверить степень износа роликов. Проверить крепление груза.		
* Параметры данной таблицы предусмотрены для нормального рабочего помещения (не для объектов вблизи моря или с другими агрессивными факторами).		

