

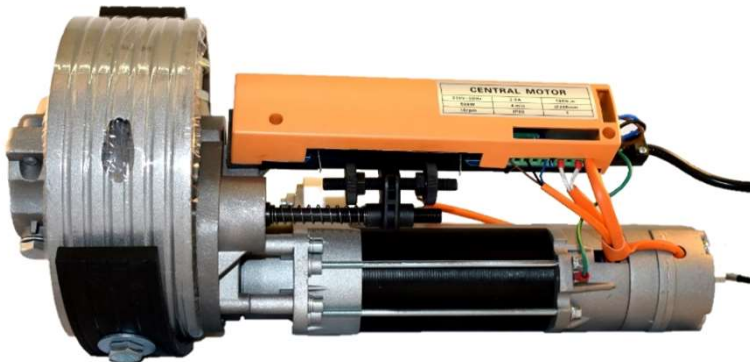

# GIMOT 200 Ø60



Ηλεκτρομειωτήρας για άνοιγμα και κλείσιμο ρολλών μέσω ηλεκτρομηχανικών τερματικών.



230V

Ø60

180  
N.m

ΑΝΟΙΓΜΑΤΑ



Μοτέρ γκαραζόπορτας κεντρικό GIMOT 200 της ALIRAC, κλειστού τύπου, με κυκλική κρεμαγιέρα.

Σώμα και τύμπανο από κράμα αλουμινίου. Μεταλλικά γρανάζια και ρουλεμάν. Διαθέτει ενσωματωμένο θερμικό για την προστασία του μοτέρ. Μπορεί να προσαρμοστεί σε άξονα διαμέτρου 60mm & 48mm και να συνεργαστεί με τύμπανα ελατηρίων διαμέτρου 200mm & 220mm.

Ο μηχανισμός είναι μη αντιστρέψιμος με αποτέλεσμα όταν το μοτέρ δεν λειτουργεί, το ρολό να μην μπορεί να ανοίξει με το χέρι. Συνοδεύεται από ντίζα και συσκευή αποσύμπλεξης ("κουκουνάρα") για αποσύμπλεξη του ηλεκτρόφρενου και χειροκίνηση του ρολού σε περίπτωση διακοπής ρεύματος. Εύκολο και λειτουργικό στην χρήση. Δίνει αξία και κομψότητα στην κατασκευή σας, και συμβάλει στην βελτίωση του ενεργειακού αποτυπώματος του χώρου που εγκαθίσταται.



ΠΕΡΙΓΡΑΦΗ	GIMOT 200	ΠΕΡΙΓΡΑΦΗ	GIMOT 200
Τάση λειτουργίας	230VAC / 50Hz	Μαx συνεχής χρόνος λειτουργίας (min)	4
Ισχύς κατανάλωσης	580W	Διάμετρος τυμπανου (mm)	200 / 220
Ονομαστική ένταση (A)	2.6	Θερμοκρασία λειτουργίας (οC)	-20οC/+55οC'
Ροπή (N.m)	180	Πυκνωτής (μf)	20
Ταχύτητα (rpm)	10	Τερματικά	Ηλεκτρομηχανικά
Ανυψωτική ικανότητα (Kg)	200	Ηλεκτρόφρενο	ΝΑΙ
Μαx ύψος ρολού (m)	3.5	Αποσύμπλεξη (χειροκίνητη λειτουργία)	ΝΑΙ
Διάμετρος άξονα (mm)	60 / 48	Βάρος (Kg)	10,5



# GIMOT 200 Ø60



## ΔΙΑΣΤΑΣΕΙΣ

## ΗΛΕΚΤΡΟΛΟΓΙΚΗ ΣΥΝΔΕΣΗ

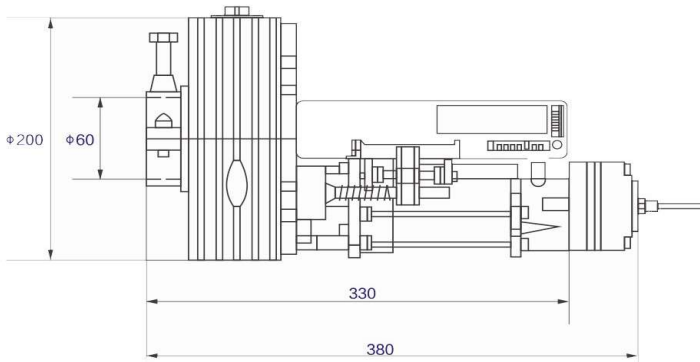

## ΕΣΩΤΕΡΙΚΗ ΔΟΜΗ ΜΗΧΑΝΙΣΜΟΥ

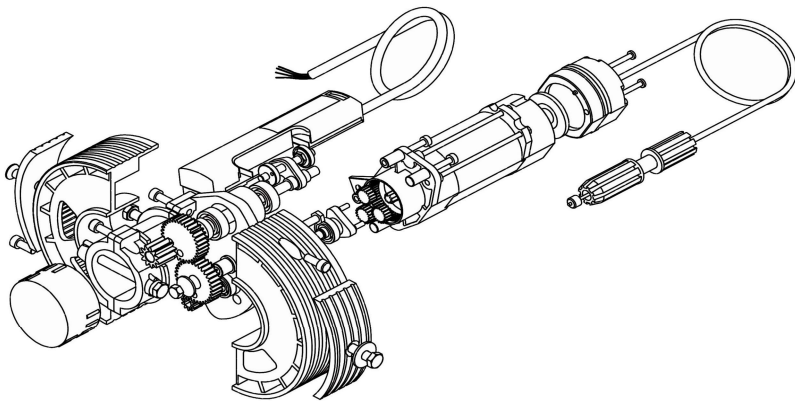

## ΥΠΟΛΟΓΙΣΜΟΣ ΚΑΤΑΛΛΗΛΟΥ ΜΟΤΕΡ

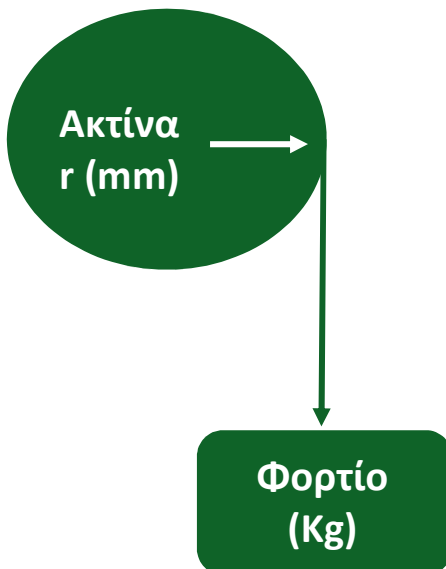

$$\text{Ροπή (N.m)} = \text{Ακτίνα} * \text{Φορτίο} \div 100$$